

Station de relevage des eaux usées  
domestiques après traitements à enterrer

## Eva-Clean

CE : EN 12050-2 / DTU 64

## Livret technique



## **Copyright / Mentions légales**

Livret technique Eva-Clean

Notice de service d'origine

KSB Aktiengesellschaft

Tous droits réservés. Les contenus de ce document ne doivent pas être divulgués, reproduits, modifiés ou communiqués à des tiers sauf autorisation écrite de KSB.

Ce document pourra faire l'objet de modifications sans préavis.

© KSB Aktiengesellschaft Frankenthal

## Station de pompage d'eaux usées

### Station de relevage des eaux usées domestiques après traitements à enterrer

## Eva-Clean



### Applications principales

- Eaux usées domestiques traitées
- Eaux pluviales
- Eaux vannes à proscrire

Relevage des eaux usées domestiques après traitements

### Liquides pompés

- La station de relevage Eva-Clean est conçue pour évacuer toutes les eaux domestiques en sortie de fosse toutes eaux et/ou en sortie de filtre à sable.
- La station Eva-Clean peut aussi être utilisée pour le relevage des eaux pluviales contenant très peu de particules solides ou abrasives.

### Caractéristiques de service

Caractéristiques

Paramètre	Valeur
Débit	Q jusqu'à 10 m <sup>3</sup> /h (2,8 l/s)
Hauteur manométrique	H jusqu'à 6,6 m
Température du liquide pompé	t 50 °C max en continu
Passage libre	- 10 mm

### Désignation

**Exemple : Eva-Clean 18 01 / 500**

Explication de la désignation

Abréviation	Signification
Eva-Clean	Gamme
1800	Hauteur de cuve

Abréviation	Signification
01	Type de pompe Ama-Drainer N
500	Diamètre extérieur de la cuve

### Conception

La cuve Eva-Clean est équipée de :

- 1 couvercle Ø 510 mm à visser muni d'une vis de sécurité.
- 3 orifices d'arrivée des eaux en Ø 100 mm pré-perçés.
- 1 orifice d'évacuation.
- 1 pompe submersible avec interrupteur à flotteur incorporé, 5 m de câble et un clapet anti-retour incorporé à la pompe.
- 1 tubulure de refoulement PVC avec coude et raccord union.
- Hauteur de cuve : 1800 mm.
- Ø cuve : Ø 500 mm.

### En option :

Une rehausse à visser de 250 mm

### Entraînement

- Moteur monophasé : 230 V - 50 Hz
- Refroidi par le fluide pompé
- Protection thermique incorporée
- Câble d'alimentation mis à la terre
- Conforme à la norme CE, EN 12050-2

### Matériaux

Tableau des matériaux disponibles

Composant	Matériaux
Cuve	Polyéthylène haute densité
Tuyauterie	PVC

### Avantages

- Ensemble robuste et autonome
- Mise en place aisée
- Cuve enterrée
- L'installation se limite au simple raccordement des tuyauteries d'arrivée et de refoulement des eaux et au branchement électrique
- Fonctionnement automatique

Schéma de principe d'un assainissement non collectif

En terrain plat



En terrain incliné avec terre



Légendes

N°	Désignation	N°	Désignation
①	Evamatic-Box (EN 12050-1)	⑤	Eva-Clean de relevage (EN 12050-2) Relève les eaux filtrées
②	Fosse toutes eaux	⑥	Exutoire
③	Eva-Clean d'injection (EN 12050-2) Evite d'encrasser prématurément le système d'épandage	⑦	Entrée d'air diamètre 100 mm Ventilation primaire
④	Système d'épandage	⑧	Extraction diamètre 100 mm Ventilation secondaire

### Courbe caractéristique

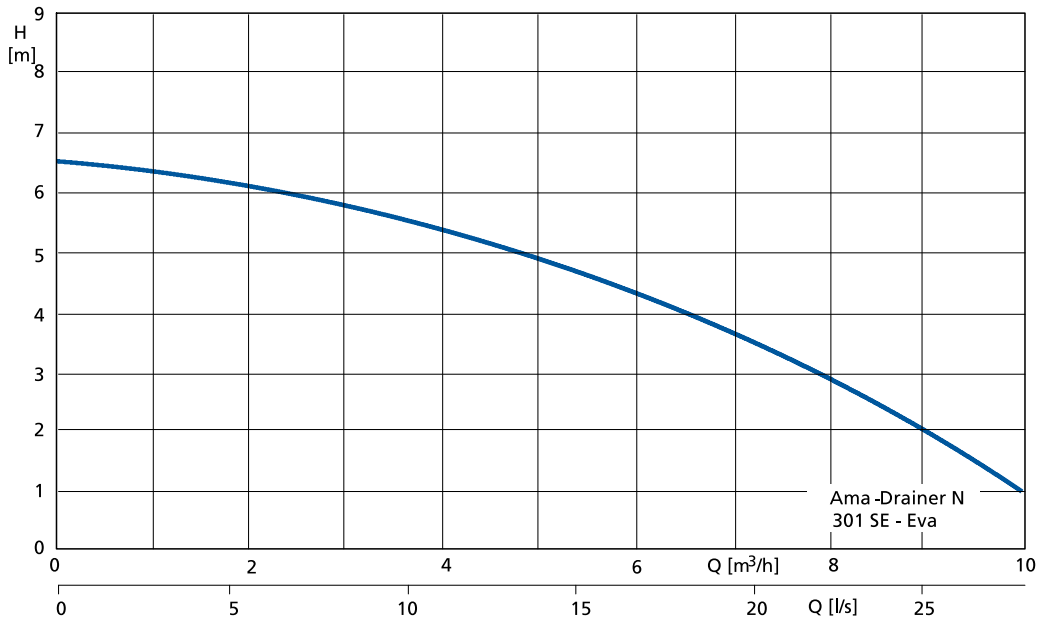

### Caractéristiques techniques

Tableau de sélection - cuve

Tailles	Passage de roue	Vitesse	P <sub>1</sub>	P <sub>2</sub>	Intensité 230 V	Condensateur	Longueur de câble	Poids	n° de code
	[mm]	[1/min]	[W]	[W]	[A]	[μF]	[m]	[kg]	
1801/500	10	2800	430	180	1,9	8	5	35	39023144
Rehausse	-								39017583

Tableau de sélection - pompe

Ama-Drainer N	Orifices	Solides max	P <sub>1</sub>	Intensité 1~230 V	Longueur câble	A	B	H	J	Poids
	[Rp]	[mm]	[W]	[A]	[m]	[mm]	[mm]	[mm]	[mm]	[kg]
301 SE - Eva	1 1/4	10	430	1,9	5	325	268	220	130	4,3

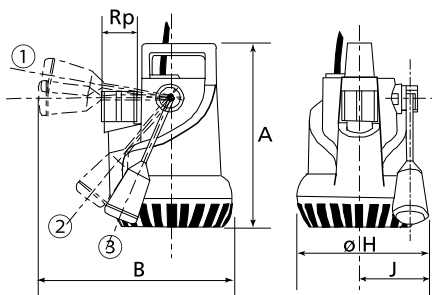

① marche ② coupure ③ repos

Dimensions

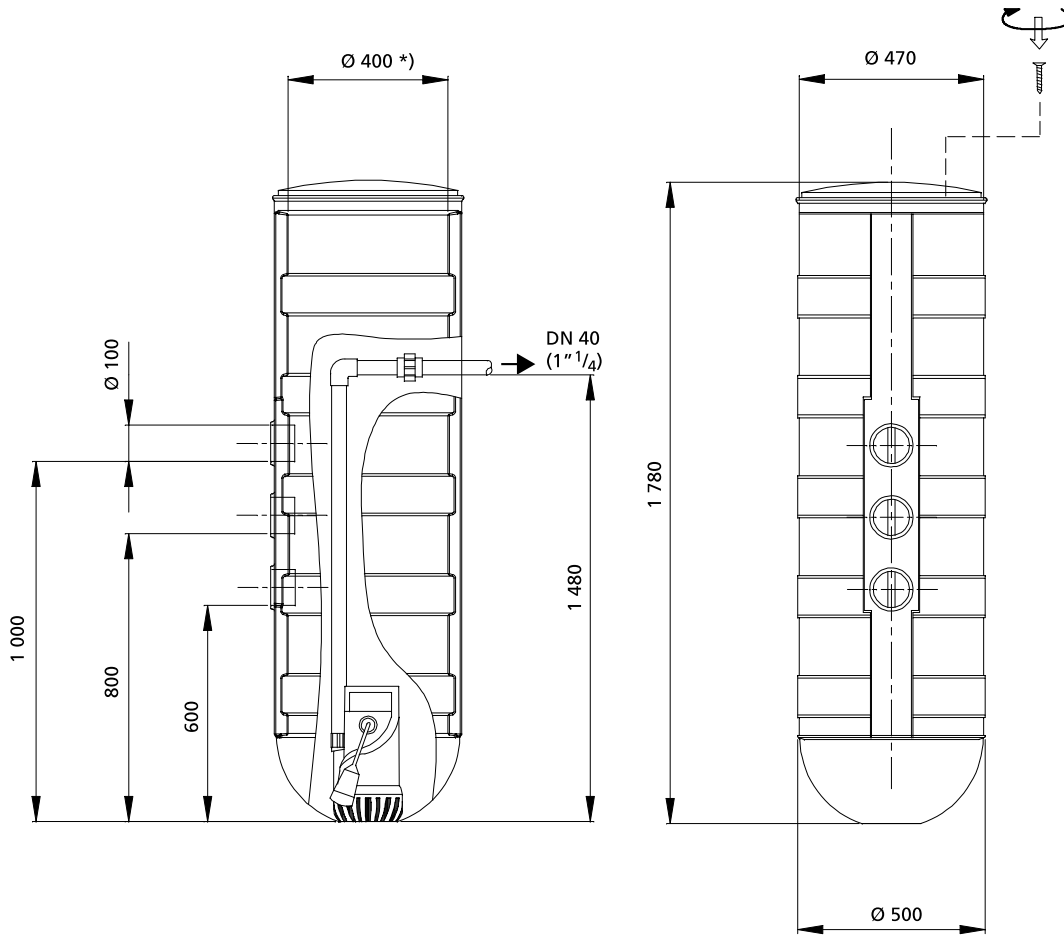

\*) Diamètre intérieur

Rehausse en option

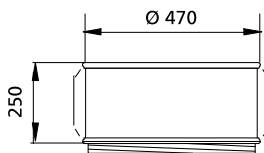

### Conception et mode de fonctionnement

- Cuve monobloc en polyéthylène haute densité de hauteur 1780 mm et Ø 500 mm.
- 1 couvercle Ø 510 mm.
- 1 vis de sécurité auto-taraudeuse.
- 3 possibilités de raccordement de l'arrivée des eaux, orifices Ø 100 pré-perçés.
- 1 kit de montage de la pompe dans la cuve.
- 1 groupe électropompe submersible monophasé transportable (Ama-Drainer N 301 SE - Eva) posé en fond de cuve permettant un démontage rapide et facile.
- La mise en marche et l'arrêt de la pompe s'effectue par un contacteur magnétique (système breveté).
- 1 Rehausse en option.

### Principe de fonctionnement automatique

L'automatisme est assuré par le contacteur magnétique (marche/arrêt) qui équipe la pompe.



**KSB Aktiengesellschaft**

Johann-Klein-Straße 9 • 67227 Frankenthal (Allemagne)

Tél. +49 6233 86-0 • Fax +49 6233 86-3401

KSB S.A.S. • 4, allée des Barbanniers • 92635 Gennevilliers Cedex (France)

Tél. +33 1 41477500 • Fax +33 1 41477510 • [www.ksb.fr](http://www.ksb.fr)