

Fiche technique: Drain TSW 32/11-A

Caractéristiques hydrauliques

Pression de service maximale p	10 bar
Type de construction de la roue	Roue Vortex
Granulométrie de l'hydraulique	10 mm
Profondeur d'immersion max.	7,00 m
Température du fluide min. T_{\min}	3 °C
Température du fluide max. T_{\max}	35 °C
Min. température ambiante T_{\min}	3 °C
Température ambiante max. T_{\max}	35 °C

Câble

Longueur du câble de raccordement	10,0 m
Type de câble	H07RN-F
Section du câble	3G1 mm ²
Prise électrique	Fiche à contact de protection
Type de câble de raccordement	Détachable

Matériaux

Corps de pompe	1.4301
Roue	PLC
Matériau du joint côté pompe	BQ1PFF
Matériau du joint côté moteur	NBR
Matériau du joint	NBR
Corps du moteur	1.4301

Informations sur les passations de commande

Fabricant	Wilo
Désignation du produit	Drain TSW 32/11-A
Numéro EAN	4044966474143
Référence	6045166
Poids net approx. m	8 kg
Poids brut approx. m	8.7 kg
Longueur avec emballage	240 mm
Hauteur avec emballage	460 mm
Largeur avec emballage	210 mm
Propriété de l'emballage	Emballage de vente
Type d'emballage	Carton
Quantité minimum de commande	1

Caractéristiques du moteur

Alimentation réseau	1~230 V, 50 Hz
Tolérance de tension	±10 %
Facteur de puissance $\cos \varphi$	0.98
Puissance nominale du moteur P_2	0.60 kW
Puissance absorbée $P_{1 \max}$	900.0 W
Courant nominal I_N	3.60 A
Courant de démarrage I	0 A
Type de branchement	Direct en ligne (DOL)
Vitesse nominale n	2900 rpm
Nombre de démarrages max. t	50 1/h
Classe d'isolation	B
Classe de protection	IP68
Mode de fonctionnement (immergé)	S1
Mode de fonctionnement (non immergé)	S3-25%

Équipement/Fonction

Interrupteur à flotteur	oui
Type de protection antidéflagrante	non
Protection moteur	Bimétal

Dimensions de montage

Bride côté refoulement DNd	Rp 1/4
------------------------------	--------

Descriptif: Drain TSW 32/11-A

Pompe submersible pour eaux usées à moteur immergé pour l'installation immergée transportable, pour le pompage des eaux chargées sans matières fécales et des eaux usées. Roue en plastique, carter de moteur et d'hydraulique en acier inoxydable. Hydraulique avec tête d'agitation intégrée, orifice fileté vertical doté d'un clapet antiretour intégré et d'une roue Vortex. Moteur à courant alternatif refroidi par chemise réfrigérante (le refroidissement est assuré par le fluide entre le corps de la pompe et le carter de moteur) avec condensateur de fonctionnement intégré et surveillance thermique automatique du moteur. Câble de raccordement avec fiche à contact de protection intégré et interrupteur à flotteur pour pilotage automatique du niveau. L'étanchement est assuré côté fluide par une garniture mécanique, côté moteur par une bague d'étanchéité de l'arbre.

Données d'exploitation

Fluide Water

Données de produit

Type de construction de la roue Roue Vortex
Granulométrie de l'hydraulique 10 mm
Pression de service maximale P_N 2 bar
Profondeur d'immersion max. 7.00 m

Caractéristiques du moteur

Alimentation réseau 1~230 V, 50 Hz
Tolérance de tension ± 10 %
Facteur de puissance $\cos \varphi$ 0.98
Puissance nominale du moteur P_2 0.60 kW
Puissance absorbée $P_{1\max}$ 0.90 kW
Courant nominal I_N 3.60 A
Type de branchement Direct en ligne (DOL)
Vitesse nominale n 2900 rpm
Nombre de démarrages max. t 50 1/h
Classe d'isolation B
Classe de protection IP68
Mode de fonctionnement (immergé) S1
Mode de fonctionnement (non immergé) S3-25%

Câble

Longueur du câble de raccordement 10.0 m
Type de câble H07RN-F
Section du câble 3G1 mm²
Prise électrique Fiche à contact de protection
Type de câble de raccordement Détachable

Équipement/Fonction

Interrupteur à flotteur oui
Type de protection antidéflagrante non
Protection moteur Bimétal

Matériaux

Corps de pompe 1.4301
Roue PLC
Arbre 1.4301
Matériau du joint côté pompe BQ1PFF
Matériau du joint côté moteur NBR
Matériau du joint NBR
Corps du moteur 1.4301

Dimensions de montage

Bride côté aspiration DN_s -
Bride côté refoulement DN_d Rp 1 1/4

Informations sur les passations de commande

Fabricant Wilo
Désignation du produit Drain TSW 32/11-A
Poids net approx. m 8 kg
Référence 6045166

Dimensions et plans d'encombrement: Drain TSW 32/11-A

Wilo-Drain TS/TSW 32

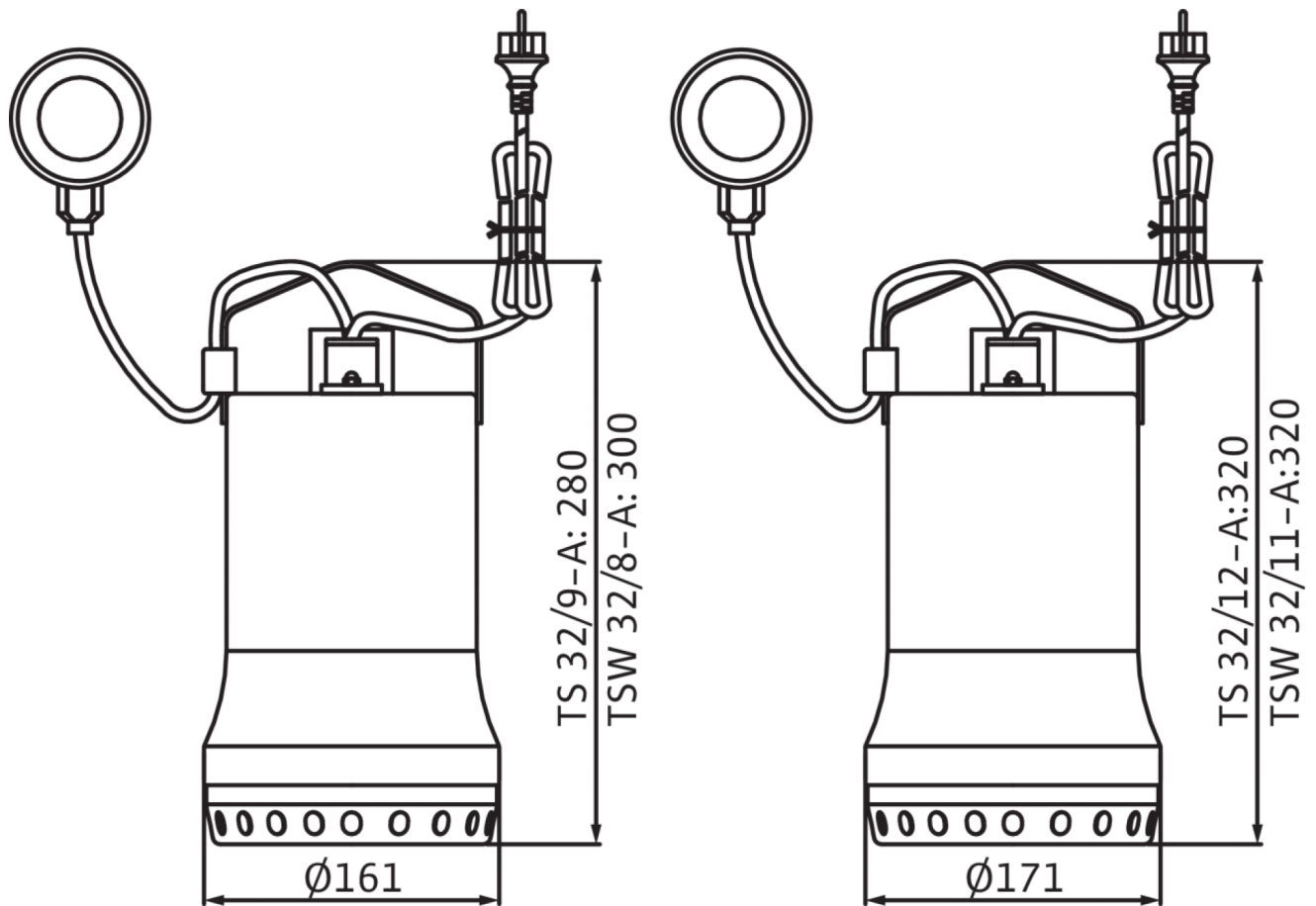

Caractéristiques: Drain TSW 32/11-A

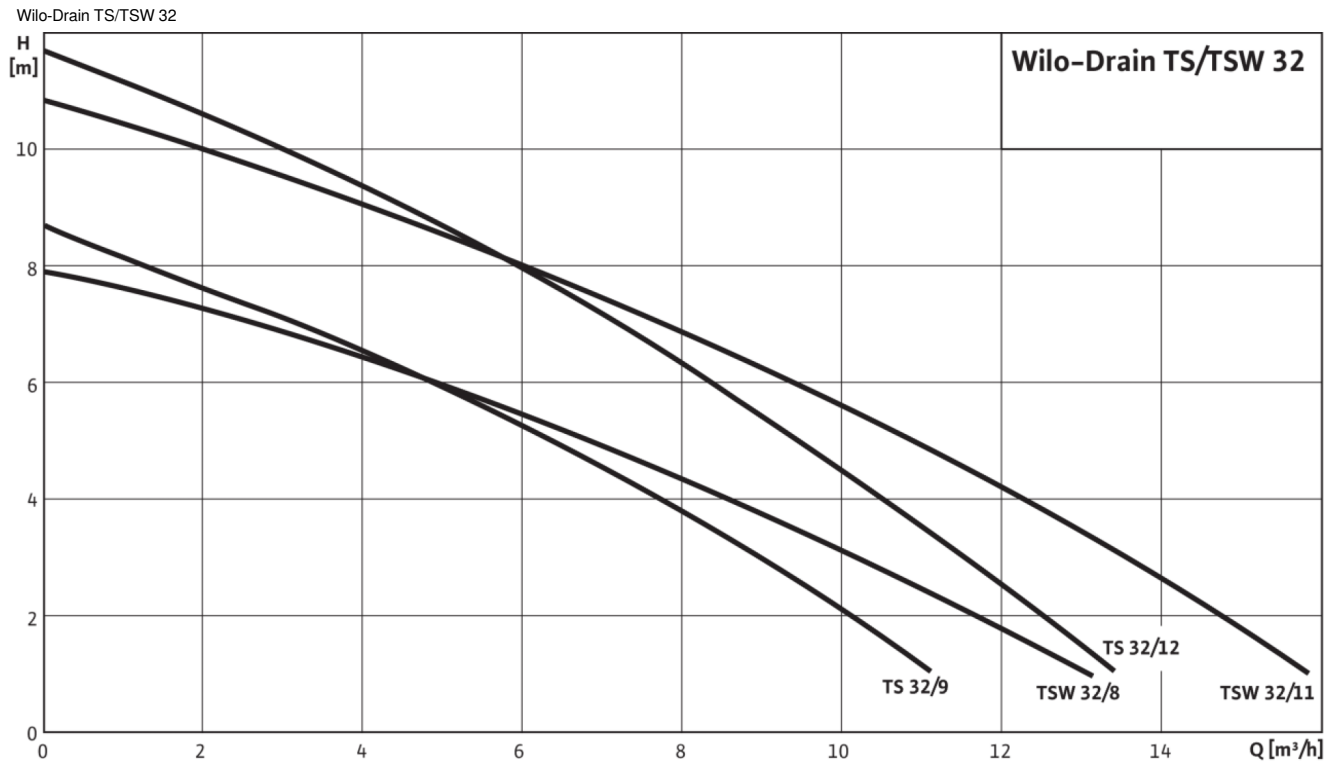

Informations de commande: Drain TSW 32/11-A

Fabricant	Wilo
Désignation du produit	Drain TSW 32/11-A
Numéro EAN	4044966474143
Référence	6045166
Poids brut approx. <i>m</i>	8.7 kg
Poids net approx. <i>m</i>	8 kg
Longueur totale <i>L</i>	171.0 mm
Hauteur sans emballage <i>H</i>	360 mm
Couleur	Argent
Propriété de l'emballage	Emballage de vente
Type d'emballage	Carton
Quantité par layer	1
Largeur sans emballage <i>L</i>	171.0 mm
Quantité minimum de commande	1
Nombre par palette	1