



MOTOPOMPES SERIE 5



CE2A
Groupe **TSURUMI PUMP**

DEPEND ON
DAVEY
WATER PRODUCTS

AVANTAGES

Facilité d'utilisation

Tubulure Aspiration

Celle-ci est maintenant mieux intégrée au corps de pompe et ne nécessite plus de vis pour la fixer, permettant un accès plus simple et rapide au clapet pendulaire d'aspiration.

Choix de diamètre à l'aspiration

Le nouveau standard à l'aspiration est de 1"1/2 (DN40) mais pour les modèles plus puissants ce diamètre est désormais en 2" (DN50). Ceci implique un meilleur amorçage, et donc plus de débit.

Corps de pompe plus volumineux

Afin d'améliorer le temps d'amorçage, le corps de pompe est plus profond et plus volumineux.



Meilleure capacité d'amorçage

Ouvertures plus grandes du corps de pompe

Les orifices de remplissage et de vidange du corps de pompe sont beaucoup plus grands qu'avant. Cela permet, non seulement de remplir plus vite le corps de pompe (mise en oeuvre et amorçage plus rapide), mais aussi une vidange de la pompe extrêmement rapide.

Bouchons de remplissage et de vidange à baïonnettes

Ces nouveaux bouchons comprennent une fonction de décompression et un système sécuritaire d'étanchéité qui les rendent nettement plus efficaces.

Ils se démontent sans aucun outil et par un simple quart de tour sur leur poignée avec une légère pression.

Il est possible de disposer d'une version spéciale de ce nouveau bouchon à baïonnette permettant de monter un manomètre.

+ de sorties au refoulement

4 sorties au refoulement

Autorise une installation plus aisée et plus de connections avec 2 sorties en 1"1/2 (DN40) et 2 autres en 1" (DN25). En standard sur tous les modèles simple ou double turbines jusqu'à 7 CV.

3 (+1) sorties au refoulement

Autorise une installation plus aisée et plus de connections avec 1 sortie en 2" (DN50) plus grande, 2 sorties en 1" (DN25) + un orifice vertical très grand de 1"1/2 (DN40)

Poignée intégrée

Le design de la poignée permet une meilleure prise en main.

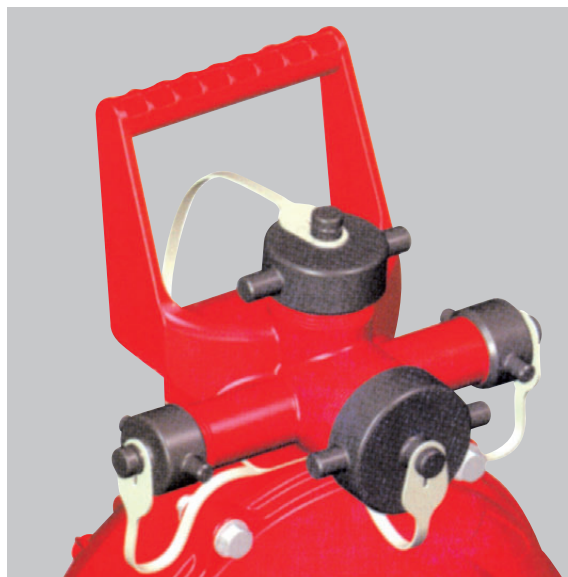

Meilleure longévité

Double palier lisse sur arbre faux-nez

Les doubles paliers lisses supportant les turbines sont montés sur l'arbre faux-nez, et ont fait l'objet d'un nouveau brevet.

Poussée équilibrée

Toute pompe centrifuge crée une poussée axiale sur l'arbre moteur. Plus la pression créée au refoulement de la pompe est forte, plus on réduit la durée de vie du moteur. La nouvelle Série 5 est équipée d'un compensateur de poussée axiale et de trous dans les roues permettant un équilibre de pression. La réduction de la poussée obtenue est de 66 %.

Turbine clavetée, nouveau brevet

Les turbines DAVEY avec le nouveau clavetage ont un meilleur rendement hydraulique, ainsi qu'un meilleur état de surface de finition de la pompe. De plus, le démontage des turbines est plus simple et plus rapide en cas de bouchage.

Revêtement Epoxy de très haute qualité

Ce nouveau revêtement de haute qualité est appliqué à l'extérieur ainsi qu'à l'intérieur de la pompe. La durée de vie de ce revêtement est également allongée.

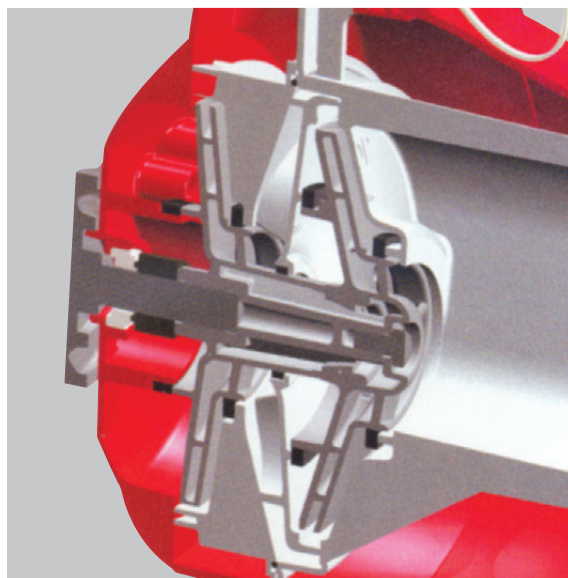

MODÈLE "FIREFIGHTER PLUS" À DOUBLE TURBINE

MOTOPOMPES MOTEUR ESSENCE 13 CV
AVEC DEMARREUR ELECTRIQUE
REFERENCE DEF 5213BECE

DESCRIPTION DU PRODUIT

Motopompes autoamorçantes robustes et économiques. La pompe est entraînée par un moteur essence Briggs & Stratton "VANGUARD" de 13 cv avec démarrage électrique 12 V batterie non fournie. Raccords 1/2 symétriques pompiers en option.

APPLICATIONS

Motopompe Incendie Haute Pression
Transfert de cuve à cuve
Transfert d'eau de grand dénivelé
Lavage sous pression
Irrigation

CARACTÉRISTIQUES

POMPE
Nouvelles turbines plus larges donnant un meilleur débit à une pression accrue
Corps de pompe, diffuseur et turbine en aluminium grade marine
Pompe biturbine pour haute pression
3 sorties au refoulement + 1 à la verticale
Ecrous zingués, Joints en Nitrile
Orifice de remplissage du corps de pompe beaucoup plus grand
Revêtement Polyester extérieur et intérieur pour une meilleure protection renforcée
Autoamorçante jusqu'à 4,50 m
Joint Viton sur demande pour engrais, insecticide

MOTEUR
DEF 5213BECE- 13 cv Briggs et Stratton OHV "Vanguard"
Démarrateur électrique 12 V (batterie fournie)
Démarrage manuel par lanceur à corde à retour automatique



AVANTAGES

- Grande pression avec un moteur essence 13 cv.
- Fabriqué dans des matériaux de qualité et résistant à la corrosion.
- Design robuste pour longue durée de vie.
- Amorçage facile.
- Haut rendement.
- Facilement adaptable pour pompe de pulvérisation.

CONDITIONS D'UTILISATION

Ces motopompes essence sont étudiées pour être portable et intervenir partout.

Attention à ce que tout utilisateur prenne bien connaissance des instructions de mise en route et de maintenance et veille à faire les opérations d'entretien journalières.
Batterie 12 V fournie (36 – 45 Ah)

SPECIFICATIONS TECHNIQUES

MATÉRIAUX DE CONSTRUCTION

COMPOSANTS

Corps de pompe
Diffuseurs
Turbines
Flasque Arrière
Triple Sorties refoul.
Garniture mécanique
Ecrus du corps
Ecrus d'accouplement
Clapet pendulaire

Joint de corps
Joint de nez
Joint d'étanchéité
Revêtement

MATERIAUX

Aluminium Grade Marine
Aluminium Grade Marine
Aluminium Grade Marine
Aluminium Grade Marine
Aluminium Grade Marine
Carbone/Céramique
Acier zingué
Acier Inoxydable
Corps zinc recouvert
Caoutchouc Hytrel
Nitrile
Nylon chargé de fibre de verre
Nitrile
Poudre polyester cuite au four

PERFORMANCES

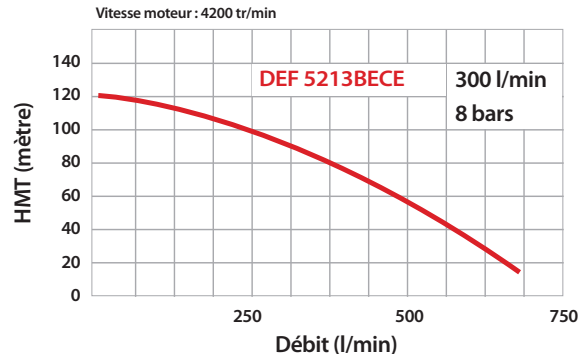

Débit maxi	680 l/min
Hauteur maximale de refolement	120 m
Hauteur maximale d'aspiration	5 m
Température maximale de l'eau	50°C
Température minimale de l'eau	1°C
Tuyau d'aspiration minimum	2" (DN50)
Crépine	non fournie
Tuyaux de refolement	1x2" (DN50) Et 2x1" (DN25)
Pression maximum admissible dans le corps de pompe	16 bars

DIMENSIONS

Modèle	A	B	C	D	E	Aspiration	Refolement	Poids (kg)
DEF 5213BECE	78	54	60	22	35	2"	1x2" et 2x1"	42,7

Toutes les dimensions sont en cm.

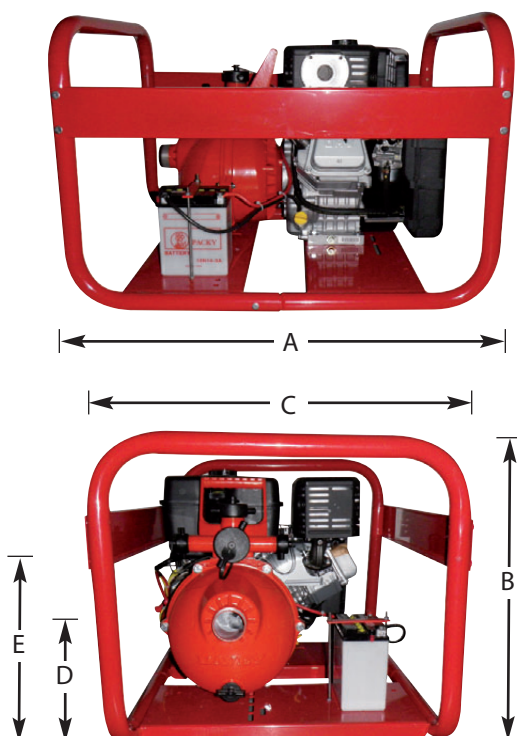

SPÉCIFICATIONS MOTEUR

Modèle Pompe	DEF 5213BECE
Marque Moteur	Briggs & Stratton
Modèle Moteur	Vanguard
Puissance en cv à 3600 tr/min	13
Cylindrée (cm ³)	391
Capacité réservoir (litres)	7,9
Consommation à pleine charge à 3600 tr/min	4,68 l/h
Autonomie à pleine charge à 3600 tr/min	1,7 h
Capacité huile (litres)	1,5
dBa à 3600 tr/min à pleine charge	81,5 à 4 m

INSTALLATION ET AMORÇAGE

Monter la crépine au bout du tuyau d'aspiration.
On obtient de meilleurs résultats avec une crépine à clapet.
Pour amorcer la pompe, il suffit de remplir d'eau le corps de la pompe et de la mettre en marche.

“FIREFIGHTER PLUS” À DOUBLE TURBINE

MOTOPOMPES DIESEL RÉFÉRENCE DEF 5210YCE/YECE

MOTOPOMPES AUTOAMORÇANTES

DESCRIPTION DU PRODUIT

Motopompes autoamorçantes robustes et économiques. Ce modèle est équipé de moteur Diesel YANMAR de 10 cv. Raccords 1/2 symétriques pompiers en option.

APPLICATIONS

- Lutte contre le feu
- Remplissage de réservoirs
- Irrigation
- Arrosage
- Transferts d'eau
- Lavage sous pression

CARACTÉRISTIQUES

POMPE
Nouvelles turbines plus larges donnant un meilleur débit à une pression accrue
Corps de pompe, diffuseur et turbine en aluminium grade marine
Pompe biturbine pour haute pression
3 sorties au refoulement + 1 à la verticale (modèle 10 cv)
Ecrous zingués, joints en Nitrile
Orifice de remplissage du corps de pompe beaucoup plus grand
Revêtement Polyester extérieur et intérieur pour une meilleure protection renforcée
Autoamorçante jusqu'à 5 m
Joint Viton sur demande pour engrais, liquides et insecticide

MOTEUR
Yanmar diesel L100N6 PETM de 10 cv.
YECE : Version à démarrage électrique et lanceur à corde.
Moteur chemisé
Cadre de transport

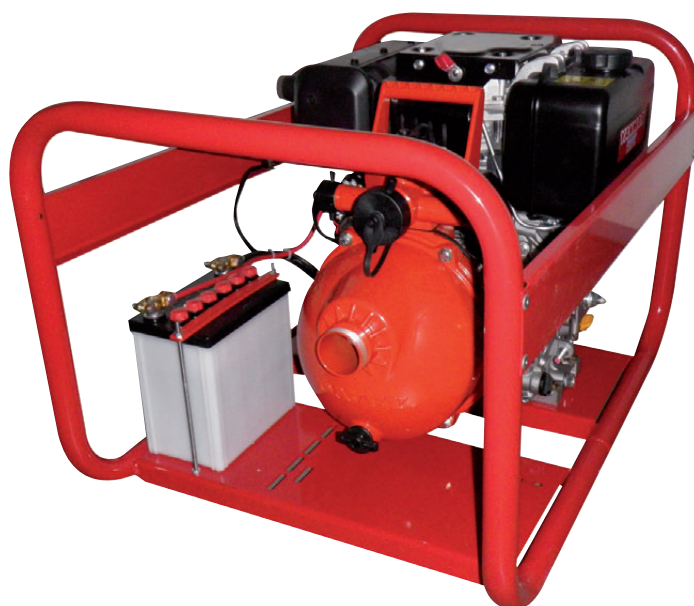

AVANTAGES

- Grande pression avec un moteur diesel.
- Fabriquée dans des matériaux de qualité et résistante à la corrosion.
- Design robuste pour longue durée de vie.
- Amorçage facile
- Haut rendement
- Facilement adaptable pour pompe de pulvérisation.

CONDITIONS D'UTILISATION

Ces motopompes diesel sont étudiées pour être portables et intervenir partout.

Attention à ce que tout utilisateur prenne bien connaissance des instructions de mise en route et de maintenance et veille à faire les opérations d'entretien journalières.

Option démarrage électrique : batterie 12V non fournie (36 – 45 Ah)

SPECIFICATIONS TECHNIQUES

MATÉRIAUX DE CONSTRUCTION

COMPOSANTS

COMPOSANTS	MATERIAUX
Corps de pompe	Aluminium Grade Marine
Diffuseurs	Aluminium Grade Marine
Turbines	Aluminium Grade Marine
Flasque Arrière	Aluminium Grade Marine
Triple Sorties refoul.	Aluminium Grade Marine
Garniture mécanique	Carbone/Céramique
Ecrous du corps	Acier zingué
Ecrous d'accouplement	Acier Inoxydable
Clapet pendulaire	Corps zinc recouvert Caoutchouc Hytrel
Joint de corps	Nitrile
Joint de nez	Nylon chargé de fibre de verre
Joint d'étanchéité	Nitrile
Revêtement	Poudre polyester cuite au four

SPÉCIFICATIONS MOTEUR

Modèle Pompe Double Turbine	DEF 5210YCE/YECE
Marque Moteur	YANMAR
Modèle Moteur	L100N6
Type Moteur	Diesel
Puissance en cv à 3600 tr/min	10
Cylindrée (cm ³)	406
Capacité réservoir (litres)	5,5
Capacité huile (litres)	1,65
Ratio de Compression	19,3 : 1
Type de Filtre à air	Élément sec
Consommation à pleine charge à 3600 tr/min	2,5 l/h
dBa à 3600 tr/min à pleine charge	82 à 7 m

MODÈLES À DÉMARRAGE ÉLECTRIQUE YECE

- Batterie 12 V non fournie

DIMENSIONS

Modèle	A	B	C	D	E	Aspiration	Refoulement	Poids (kg)
DEF 5210YCE/YECE	78	54	60	24	37	2"	1x2" et 2x1"	66

Toutes les dimensions sont en cm.
Davey se réserve le droit de changer ces spécifications sans préavis

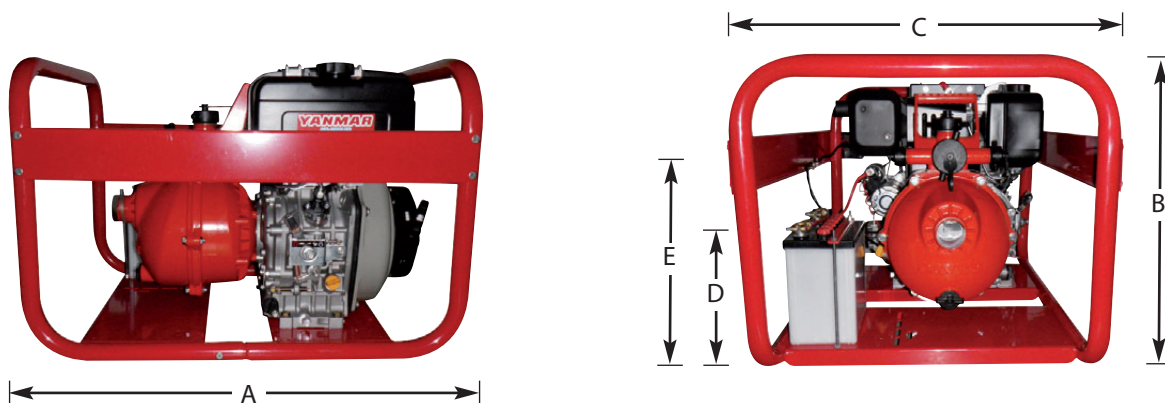

SPECIFICATIONS TECHNIQUES

PERFORMANCES HYDRAULIQUES

Tous les modèles DAVEY sont réglés à 3000 tr/min.
A ce régime, la pompe ne sera pas en surcharge selon les conditions suivantes :

- Pompage d'eau douce
- Température ambiante jusqu'à 40°C
- Humidité jusqu'à 50%
- Altitude jusqu'à 200 m

- Pompage d'eau douce
- Température ambiante jusqu'à 30°C
- Humidité jusqu'à 70%
- Altitude jusqu'à 400 m

Les courbes ci-contre donnent les performances selon différentes vitesses de rotation.
La courbe en trait plein indique les conditions de travail en toute sécurité et les parties en pointillé, les conditions intermittentes (Incendie).

PERFORMANCES

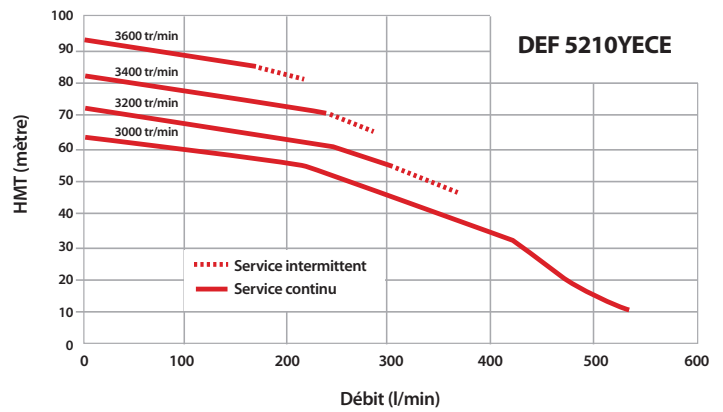

Débit maxi	800 l/min
Hauteur maximale de refoulement	92 m
Hauteur maximale d'aspiration	5 m
Température maximale de l'eau	50°C
Température minimale de l'eau	1°C
Tuyau d'aspiration minimum	2" (DN50)
Crépine	non fournie
Tuyaux de refoulement :	1x2" (DN50) et 2x1" (DN25)
Bouchon amorçage	1"½ (DN 40)